

大越工業(株)の全部資源化リサイクル施設

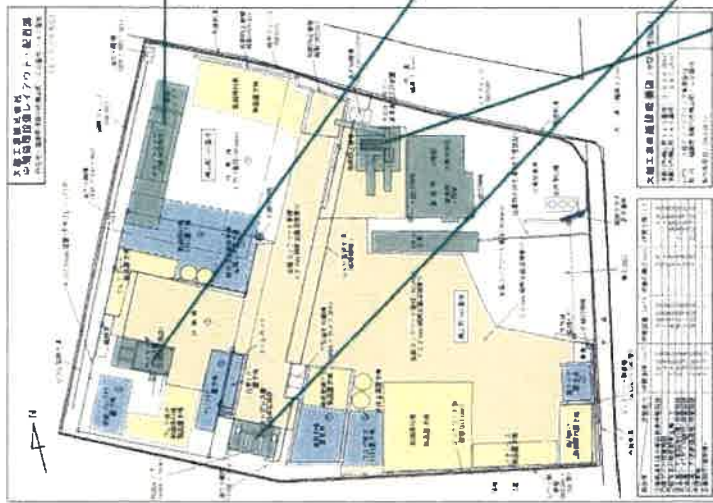

中間処理&選別・再生処理

切断減容処理施設
(800ton*ロジック)

処理・最大保管能力
100.8ton/日
2,057.6 ton(MAX)

圧縮減容処理施設
(380ton*リフマガク)

最大保管能力
2,070.0 ton(MAX)

圧縮減容処理施設
(770kg/バ)

処理・最大保管能力
93.12ton/日
1,010.8 ton(MAX)

オリジナル開発
『ギロチンダスト資源選別回収装置』

処理能力
60 ton/日

再資源化リサイクル製品

炉前サイズ化された
「電炉製鋼原料」

高炉・鋳物メーカー向け
「新断・柱系鋼」

解体アルミサッシ
「アルミプレス」

廃自動車全部再資源化
「電炉Aプレス」

選別回収「ミックスメタル」

収集運搬 ネットワーク 製品出荷

トラクタ&セミトレーラ (4台)

25ton*ラマ-&J77M*仕様 (2台)

25ton深箱増額仕様 (2台)

8ton平ボディ増額仕様 (2台)

産業廃棄物収集運搬業
福島県 第0712056478号